

F

D

SATLIGHT® 65 **sans démodulateur • ohne Receiver**

Guide d'utilisation
Bedienungsanleitung



modèles déposés - photos non contractuelles • Geschütztes Modell - Technische Änderungen vorbehalten

ALDEN
technologie

Z.A. du Hairy
F-67230 HUTTENHEIM

www.alden.fr
www.sat-welt.com

Avertissements.

- La reproduction de tout ou partie de ce guide est interdite sans un accord écrit de la part d'ALDEN.
- ALDEN décline toute responsabilité de quelque nature qu'elle soit, en particulier pour tout accident ou incident en cas de non observation des instructions données, tant au niveau de l'installation que de l'utilisation.
- ALDEN attire une attention particulière sur les risques encourus en cas de montage non conforme. Sa responsabilité ne pourra être engagée en cas de montage non conforme aux règles de l'art et en particulier si l'installation est effectuée par un non-professionnel.
- **Tout produit comportant des éléments électroniques doit être protégé contre les sous-tensions (inf. à 10,5 Volts) et les sur-tensions (sup. à 15 Volts).**
- **Toute intervention effectuée sur le produit sans accord préalable de la part d'ALDEN entraîne la nullité de la garantie.**
- **L'ouverture des différents éléments est strictement interdite. Aucun recours en garantie ne sera possible dans ce cas.**

- **Le vendeur ainsi que le constructeur ne peuvent en aucun cas être tenus pour responsables en cas de modifications des modes d'émission ou des puissances d'émission des satellites.**
- **La disparition d'un satellite, de programmes, le passage d'une chaîne libre en cryptée ainsi que toute autre modification des modes de diffusion ne sont pas de la responsabilité du vendeur ou du constructeur.**
- **Les événements inconnus du vendeur et du constructeur ne peuvent pas donner lieu à une demande d'échange, de remboursement ou d'indemnité de quelque nature qu'elle soit.**
- **Les zones de réceptions des satellites sont données à titre indicatif.**

Consignes de sécurité.

- Par grand vent ou bourrasque, ainsi que dans le cas d'une météo dégradée, il conviendra de replier l'antenne. Se référer à la page 9 de ce manuel pour évaluer la force du vent. Il est ainsi obligatoire de replier l'antenne lorsque le vent atteint une vitesse supérieure à 50 km/h.
- Ne jamais déplier l'antenne en cas de dépôt de neige ou de pluie verglaçante. Toujours vérifier qu'aucun obstacle ne viendra gêner l'ouverture et qu'il n'y a ni glace, ni neige sur l'antenne. Dégager ces éléments le cas échéant.
- Il est **OBLIGATOIRE** de replier l'antenne pour la marche du véhicule. Pour cela suivre la procédure de fermeture. Vérifier avant de partir que l'antenne est correctement repliée.
- Toutes les antennes peuvent être équipées d'un avertisseur 'antenne ouverte' ou d'un anémomètre Éole.
- En cas de stationnement prolongé, il conviendra de retirer le fusible de l'alimentation du démodulateur.
- En cas d'absence, ne jamais laisser l'antenne dépliée.
- Pour toute intervention sur le circuit électrique, ou remplacement ou branchement de la batterie, il conviendra de retirer les fusibles des circuits d'alimentation de l'antenne et du démodulateur. Si le véhicule est équipé d'un panneau solaire, retirer également le fusible du régulateur de charge.

Impératif :

- Il est obligatoire d'utiliser les câbles fournis, sans les couper ni les modifier. La non observation de cette consigne peut entraîner de graves dysfonctionnements qui ne seront pas pris en garantie.
- Ne pas utiliser des circuits coaxiaux existants : la qualité de réception peut être fortement altérée. Chaque raccord entraîne une perte sur la qualité du signal de réception. Des câbles de natures différentes peuvent également influencer sur la qualité du signal de réception.

Position des satellites

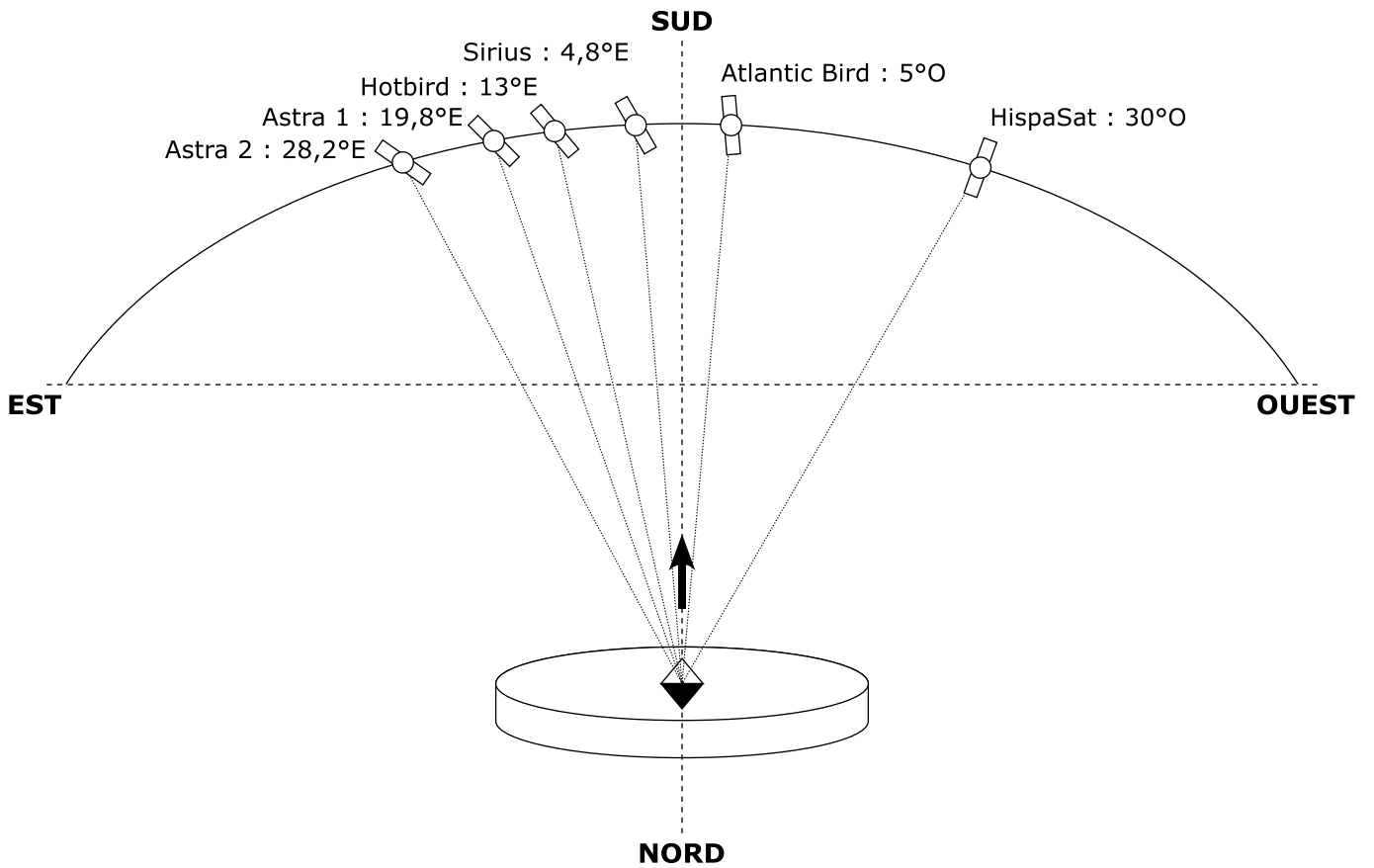

Principe de mise en route

1. S'assurer qu'aucun obstacle (arbre, bâtiment, relais téléphonique...) ne se trouve devant ou au-dessus de l'antenne.
2. Estimer l'élévation de l'antenne à l'aide des cartes pages 5 à 7. Lever l'antenne à cette élévation en tournant la poignée dans le sens des aiguilles d'une montre.
3. Allumer le téléviseur puis se positionner sur la chaîne Av. Allumer le démodulateur.
4. Déverrouiller le mât en desserrant la molette centrale, puis la molette extérieure de l'étrier.
5. Tourner l'antenne vers le Sud jusqu'à ce qu'une image apparaisse.
6. Affiner la réception en réglant l'inclinaison et la rotation de l'antenne.
7. Bloquer légèrement l'antenne en serrant la molette centrale.

N.B. : Selon la position du véhicule, il peut être nécessaire d'augmenter ou de diminuer l'inclinaison de l'antenne.

Principe d'arrêt d'utilisation

1. Desserrer la molette centrale de l'étrier puis tourner l'antenne en position de repli (LNB vers l'arrière du véhicule).
2. Tourner la molette du compteur dans le sens inverse des aiguilles d'une montre pour replier la parabole. S'assurer qu'elle soit bien refermée vers l'arrière du véhicule.
3. Bloquer l'étrier afin d'empêcher la rotation. Pour cela, serrer sans exagération la molette extérieure, puis la molette centrale.
4. Éteindre le démodulateur. Dans le cas d'une période d'inutilisation prolongée, veiller à retirer le fusible de l'alimentation du démodulateur.
5. Éteindre le téléviseur.

Avertissement : la garantie n'est pas applicable en cas d'oubli de repli.

Comment estimer son élévation*

Le camping-car étant par essence mobile, il peut être plus ou moins penché ou l'antenne peut être plus ou moins inclinée. Il est cependant facile de se repérer.

ATTENTION : Plus le diamètre de la parabole est grand plus les écarts d'élévation sont faibles, et inversement.

** : les valeurs et cartes sont données à titre indicatif. Les valeurs peuvent varier selon l'endroit où vous vous trouvez, votre camping-car pouvant être plus ou moins à l'horizontal.*

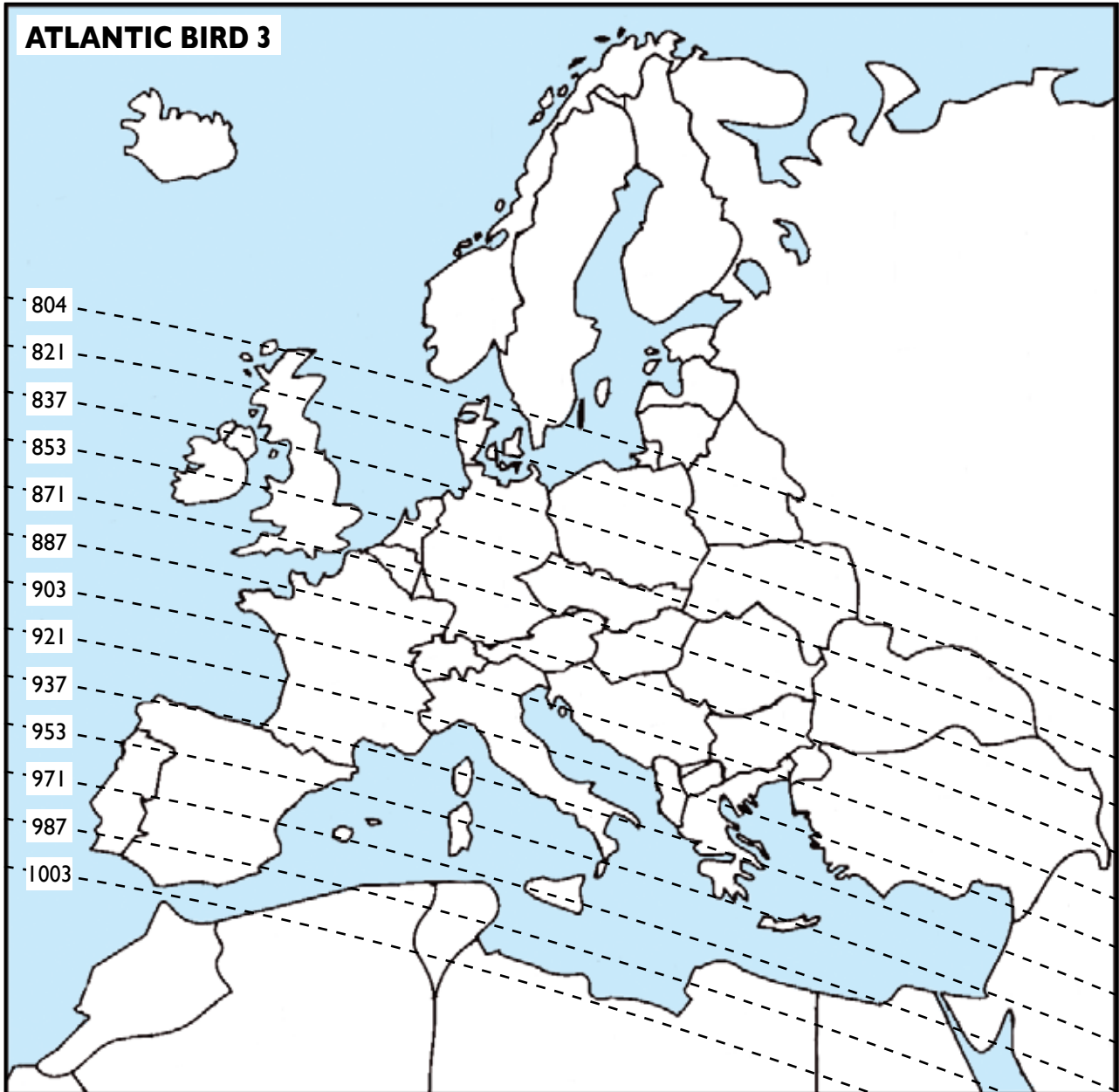

Valeurs et cartes données à titre indicatif.

Les valeurs peuvent varier selon l'endroit où vous vous trouvez, votre camping-car pouvant être plus ou moins à l'horizontal.

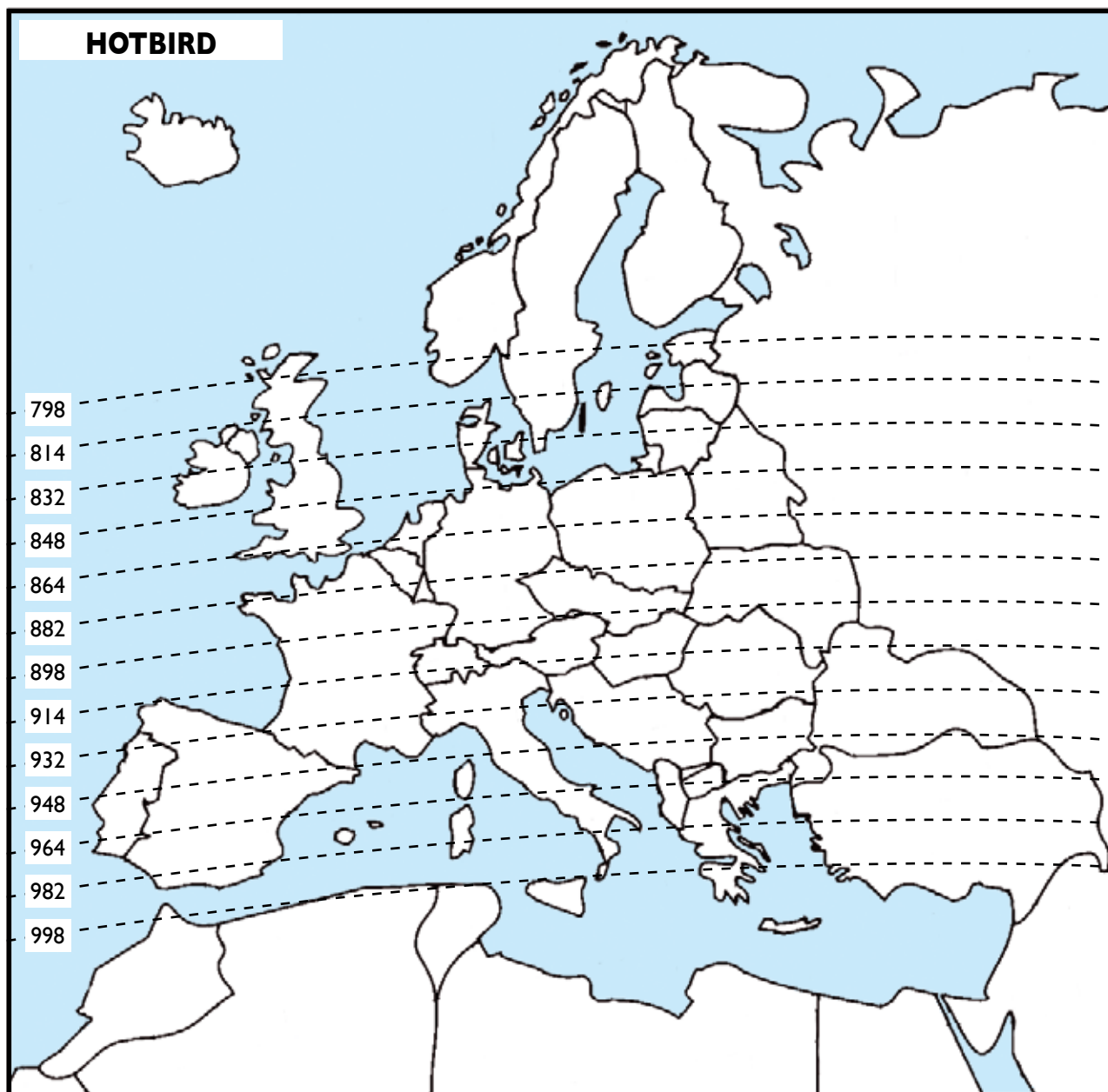

Valeurs et cartes données à titre indicatif.
 Les valeurs peuvent varier selon l'endroit où vous vous trouvez, votre camping-car pouvant être plus ou moins à l'horizontal.

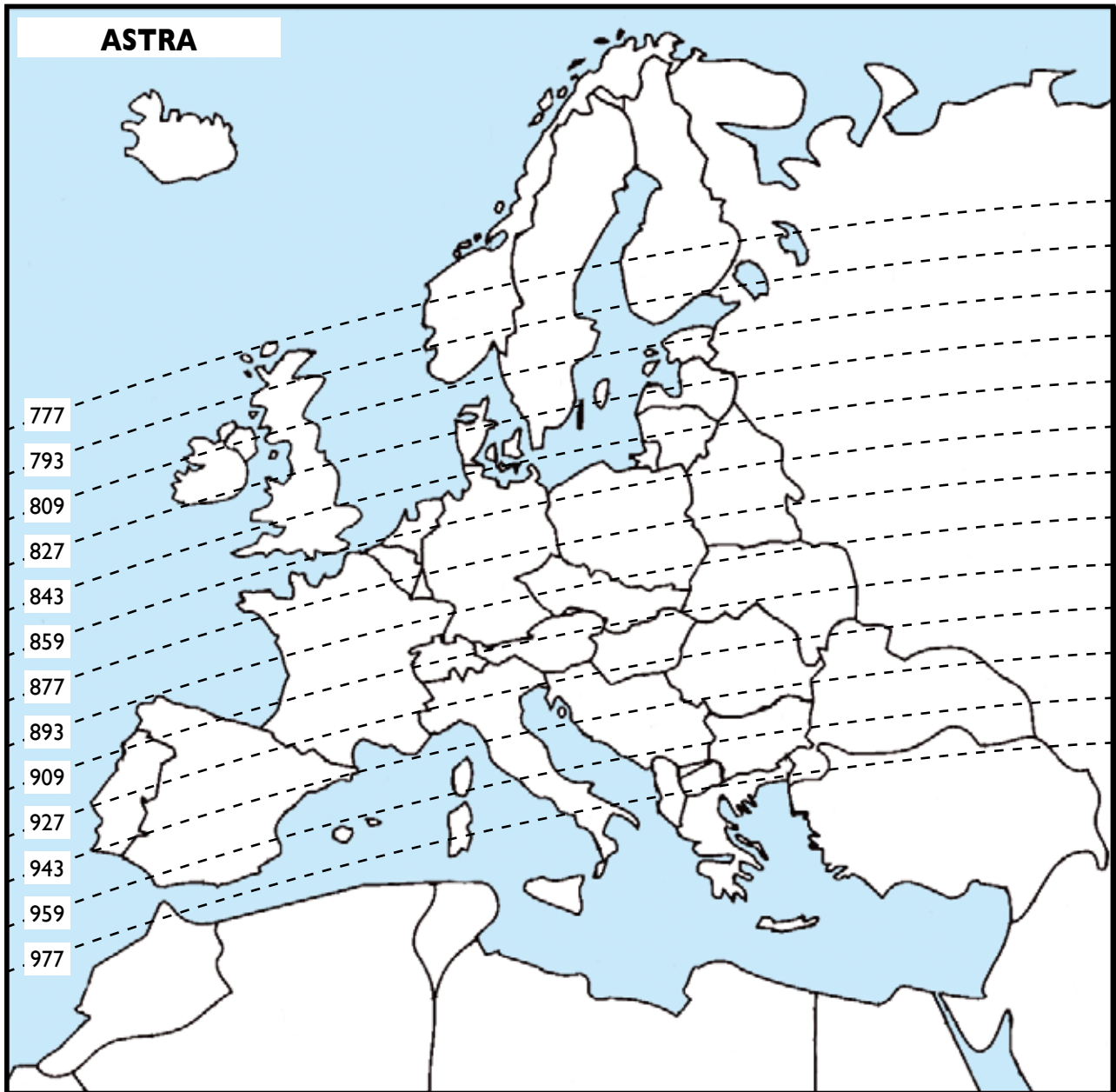

Valeurs et cartes données à titre indicatif.
Les valeurs peuvent varier selon l'endroit où vous vous trouvez, votre camping-car pouvant être plus ou moins à l'horizontal.

Conseils de mise en place d'un démodulateur

1. Positionner le démodulateur dans un endroit aéré et accessible.
2. Amener le câble coaxial de l'antenne vers le démodulateur puis le brancher.
3. Relier le téléviseur au démodulateur.
4. Relier, s'il existe, le magnétoscope ou le décodeur à l'aide d'un cordon péritel sur la prise auxiliaire.
5. Procéder au câblage de l'alimentation : **la ligne + doit être équipé d'un fusible 5 A**. Il est également conseillé d'y mettre un interrupteur.

Avertissements :

- L'utilisation des câbles fournis est impérative.
- Ne pas utiliser des circuits coaxiaux existants. La qualité de l'image peut être fortement altérée. Chaque raccord entraîne une perte de signal. Des câbles de nature différente peuvent également influencer sur la qualité de l'image.
- Dans tous les cas, y compris quand un pré-câblage existe, une ligne directe et sans interruption munie d'un fusible 5 Ampères devra être tirée du démodulateur vers la batterie pour la ligne Plus (fil Blanc et noir).
- Le non respect de ces instructions peut provoquer des incidents graves en cas de court-circuit.
- Aucun recours en garantie n'est accordé en cas de non respect de ces instructions.

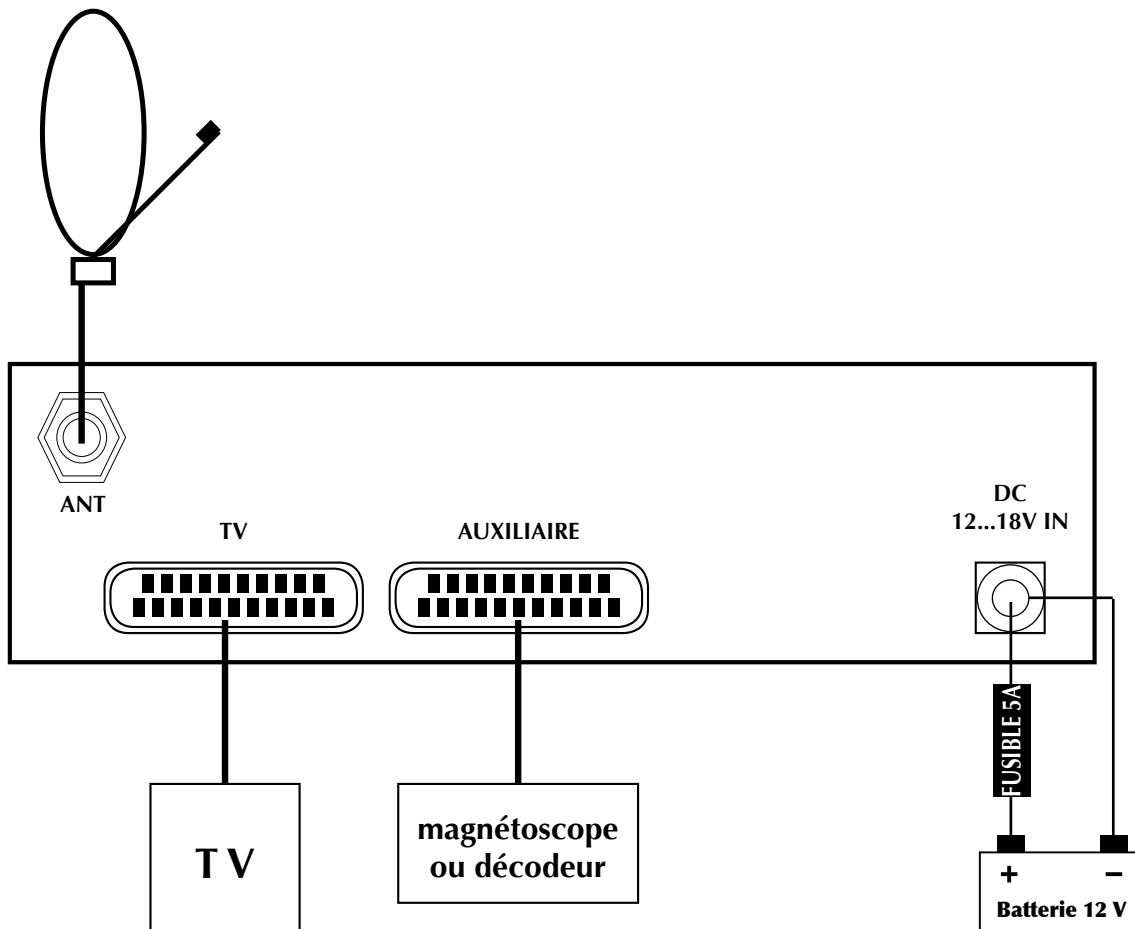

Échelle des vents

À titre informatif, le tableau suivant présente la classification des vents.

À partir d'un vent force 5, il est conseillé de replier vos équipements mobiles (panneaux solaires, antennes satellites).

À partir d'un vent force 7, il est obligatoire de replier vos équipements mobiles.

| Force | Appellation | Vitesse du vent | | | | Effet à terre |
|-------|-------------------|-----------------|------|------|------|--|
| | | Nœuds | | Km/h | | |
| 0 | Calme | 1 | 1 | 1 | 1 | La fumée monte verticalement |
| 1 | Très légère brise | 1 | 3 | 1 | 5 | La fumée indique la direction du vent, les girouettes ne s'orientent pas |
| 2 | Légère brise | 4 | 6 | 6 | 11 | On sent le vent sur la figure, les feuilles bougent |
| 3 | Petite brise | 7 | 10 | 12 | 19 | Les drapeaux flottent bien, les feuilles sont sans cesse en mouvement |
| 4 | Jolie brise | 11 | 16 | 20 | 28 | Les poussières et le sable s'envolent, les petites branches plient |
| 5 | Bonne brise | 17 | 21 | 29 | 38 | Les petits arbres balancent, les sommets de tous les arbres sont agités |
| 6 | Vent frais | 22 | 27 | 39 | 49 | On entend siffler le vent |
| 7 | Grand frais | 28 | 33 | 50 | 61 | Tous les arbres s'agitent, on peut à peine marcher contre le vent |
| 8 | Coup de vent | 34 | 40 | 62 | 74 | On ne marche plus contre le vent, quelques branches cassent |
| 9 | Fort coup de vent | 41 | 47 | 75 | 88 | On ne marche plus contre le vent, le vent peut endommager les bâtiments |
| 10 | Tempête | 48 | 55 | 89 | 102 | Gros dégâts : les enfants de 12 ans volent !!! |
| 11 | Violent tempête | 56 | 63 | 103 | 117 | |
| 12 | Ouragan | 64 | plus | 118 | plus | |

Il est rappelé qu'un oubli de replier en cas de vent trop fort entraîne l'annulation de la garantie.



Directive DEEE (Union européenne etEEE uniquement).

Ce symbole indique que, conformément à la directive DEEE (2002/96/CE) et à la réglementation de votre pays, ce produit ne doit pas être jeté avec les ordures ménagères. Vous devez le déposer dans un lieu de ramassage prévu à cet effet, par exemple, un site de collecte officiel des équipements électriques et électroniques (EEE) en vue de leur recyclage ou un point d'échange de produits autorisé qui est accessible lorsque vous faites l'acquisition d'un nouveau produit du même type que l'ancien. Toute déviation par rapport à ces recommandations d'élimination de ce type de déchet peut avoir des effets négatifs sur l'environnement et la santé

publique car ces produits EEE contiennent généralement des substances qui peuvent être dangereuses. Parallèlement, votre entière coopération à la bonne mise au rebut de ce produit favorisera une meilleure utilisation des ressources naturelles. Pour obtenir plus d'informations sur les points de collecte des équipements à recycler, contactez votre mairie, le service de collecte des déchets, le plan DEEE approuvé ou le service d'enlèvement des ordures ménagères.

(EEE : Norvège, Islande et Liechtenstein)

Garantie ALDEN

La garantie ALDEN couvre :

Les garanties pour vice de fabrication sont accordées à partir de la date de facturation à l'acheteur sous réserve de renvoi du bon de garantie. À défaut de retour, cette garantie sera limitée dans le temps. Pour pouvoir bénéficier de la garantie des produits, il convient impérativement de conserver la facture d'achat du dit produit.

Attention : Toute intervention sans accord écrit de la part de la SAS ALDEN Loisirs et Techniques entraîne de plein droit la nullité de la garantie. Le client et l'acheteur ne pourront prétendre à aucune indemnité de quelque nature qu'elle soit pour démontage, remontage ou privation d'usage inférieur à 30 jours. La SAS ALDEN Loisirs et Techniques ne peut être tenue pour responsable d'incidents ou de dommages quels qu'ils soient en cas de montage non conforme aux recommandations de la SAS ALDEN Loisirs et Techniques. Il est rappelé que toute installation électrique doit être protégée par un fusible adéquat.

De manière générale, les montages doivent être effectués dans les règles de l'art. L'installateur et l'utilisateur sont réputés connaître les réglementations et lois (comme par exemple le code de la route) ainsi que les dispositions légales en matière de charge utile. L'installateur et l'utilisateur doivent se tenir informés des règles de montage. L'installateur et l'utilisateur ne pourront prétendre à aucune indemnité ou garantie en cas de non-observation de ces règles.

Toutefois, en tout état de cause, vous bénéficiez des dispositions de la garantie légale notamment celles relatives à la garantie des vices cachés.

Attention : L'application des garanties ainsi qu'un retour éventuel sont subordonnés à accord préalable de la SAS ALDEN Loisirs et Techniques. Les retours éventuels se font en Franco et sont à la charge des expéditeurs (client, pour le retour ALDEN ; ALDEN, pour le retour client). En cas de demande de renvoi en Express ou en ChronoPost, les frais de retour client sont à la charge de celui-ci.

Sont exclus de la garantie ALDEN :

- le remplacement des consommables et pièces d'usure ;
- l'utilisation anormale ou non conforme des produits. Nous vous invitons à cet égard à consulter attentivement la notice d'emploi fournie avec les produits ;
- les pannes liées aux accessoires ou dues à un mauvais montage ;
- les défauts et leurs conséquences dus à l'intervention d'un réparateur non agréé par la SAS ALDEN ;
- les défauts et leurs conséquences liés à l'utilisation non conforme à l'usage pour lequel le produit est destiné ;
- les défauts et leurs conséquences liés à toute cause extérieure.

Garantie

ALDEN recommande de s'adresser aux professionnels pour tout montage.

En cas d'installation personnelle, l'acheteur fera sienne les responsabilités affaissant à la sécurité.

L'acheteur est dans ce cas réputé avoir les compétences nécessaires. Il s'engage à respecter les règles usuelles qu'appliquent les professionnels. Il veillera à respecter les lois en vigueur dans le pays d'utilisation. Il ne déviara pas le produit de l'utilisation prévue.

Garantie :

L'acheteur prendra contact avec son revendeur en cas de dysfonctionnement.

ATTENTION :

La garantie sera caduque en cas d'intervention sans accord de la part d'ALDEN.

Complétez puis renvoyez ce bon accompagné d'une photocopie de la facture à l'adresse suivante :

ALDEN - Z.A. du Hairy - 67230 HUTTENHEIM.

Bon de garantie

NOM, Prénom :

Adresse complète :

.....

Code postal :

Ville :

Concessionnaire :

Date d'achat :

Produit :

N° de série du démodulateur :

Warnungen.

- Die Vervielfältigung oder Teilervielfältigung dieses Handbuches ist, ohne eine schriftliche Zustimmung von Seiten der Firma ALDEN, verboten.
- ALDEN lehnt jegliche Verantwortlichkeit, welcher Natur diese auch sein möge, ab, vor allem für jeden Unfall oder Vorfall im Falle der Nichtbeachtung der angegebenen Anweisungen, sowohl auf der Installation als auch bei der Bedienung.
- ALDEN hebt besonders die Risiken hervor, die bei einer nicht entsprechenden Montage entstehen können. ALDEN übernimmt keine Haftung im Fall einer nicht bestimmungsgemäßen Montage und vor allem, wenn die Installation nicht von Fachpersonal durchgeführt wurden ist.
- **Jedes Produkt, das elektronische Elemente beinhaltet, muss gegen Unterspannungen (unter 10,5 Volt) und Überspannungen (über 15 Volt) geschützt werden.**
- **Jeder am Produkt durchgeführte Eingriff, der ohne vorherige Zustimmung von Seiten der Firma ALDEN durchgeführt wird, führt zur Nichtigkeit der Garantie.**
- **Das Öffnen der Außeneinheit und verschiedener Bauteile ist streng verboten. In diesem Fall kann nicht auf die Garantie berufen werden.**

- **Weder der Verkäufer noch der Hersteller können für Veränderungen der Sendarten oder der Sendeleistungen der Satelliten verantwortlich gemacht werden.**
- **Der Verkäufer oder der Hersteller ist nicht für das Verschwinden von Satelliten, Programmen, der Übergang eines unverschlüsselten Programm in ein verschlüsseltes Programm, sowie für jede andere Änderung der Übertragungsarten verantwortlich.**
- **Die unbekannteren Ereignisse des Verkäufers und des Herstellers können nicht zu einem Umtausch, Erstattung oder zu einer anderen Entschädigung führen.**
- **Die Empfangsbereiche der Satelliten dienen als Hinweis.**

Sicherheitshinweise.

- Bei starkem Wind oder Windstoß sowie im Fall einer schlechten Wettervorhersage, ist es zu empfehlen, die Antenne einzuziehen. Siehe Seite 20, um die Windstärken einzuschätzen. Die Anlage soll also eingefahren werden, sobald eine Windstärke über 50 km/h besteht.
- Fahren Sie niemals die Antenne aus, wenn Schnee auf ihr liegt oder Eisregen fällt. Überprüfen Sie immer, dass kein Hindernis das Öffnen der Antenne behindert und dass sich kein Schnee noch Eis auf dieser Befindet. Gegebenenfalls diese Elemente entfernen.
- Wenn das Fahrzeug in Gang gesetzt wird, MUSS die Antenne eingefahren werden. Folgen Sie dafür dem Einfahrverfahren. Überprüfen Sie, vor dem Start, dass die Antenne vollständig eingefahren ist.
- Alle Antennen können mit einem Melder 'Antenne ausgefahren' oder einem Windmesser ausgerüstet sein.
- Im Falle eines längeren Stillstandes ist es empfehlenswert, die Sicherung des Receivers herauszunehmen.
- Bei Abwesenheit, lassen Sie niemals die Anlage offen.
- Für jeden Eingriff am Stromkreis entweder Ersetzung oder Anschluss der Batterie, ist es empfehlenswert, die Sicherungen der Stromversorgung der Antenne und des Receivers herauszunehmen. Wenn das Fahrzeug mit einem Sonnenkollektor ausgerüstet ist, nehmen Sie ebenfalls die Sicherung des Laderegulators heraus.

Verbindlich.

- Sie müssen unbedingt die gelieferten Kabel benutzen ohne sie zu schneiden noch sie zu ändern. Wenn Sie das nicht respektieren, können Sie Probleme haben die nicht in Garantie genommen werden.
- Verwenden Sie keine bestehenden koaxialen Schaltungen: die Empfangsqualität kann stark geändert werden. Jeder Anschluss hat einen Qualitätsverlust des Empfangssignals zur Folge. Kabel unterschiedlicher Naturen können ebenfalls die Qualität des Signals beeinflussen.

Position der Satelliten

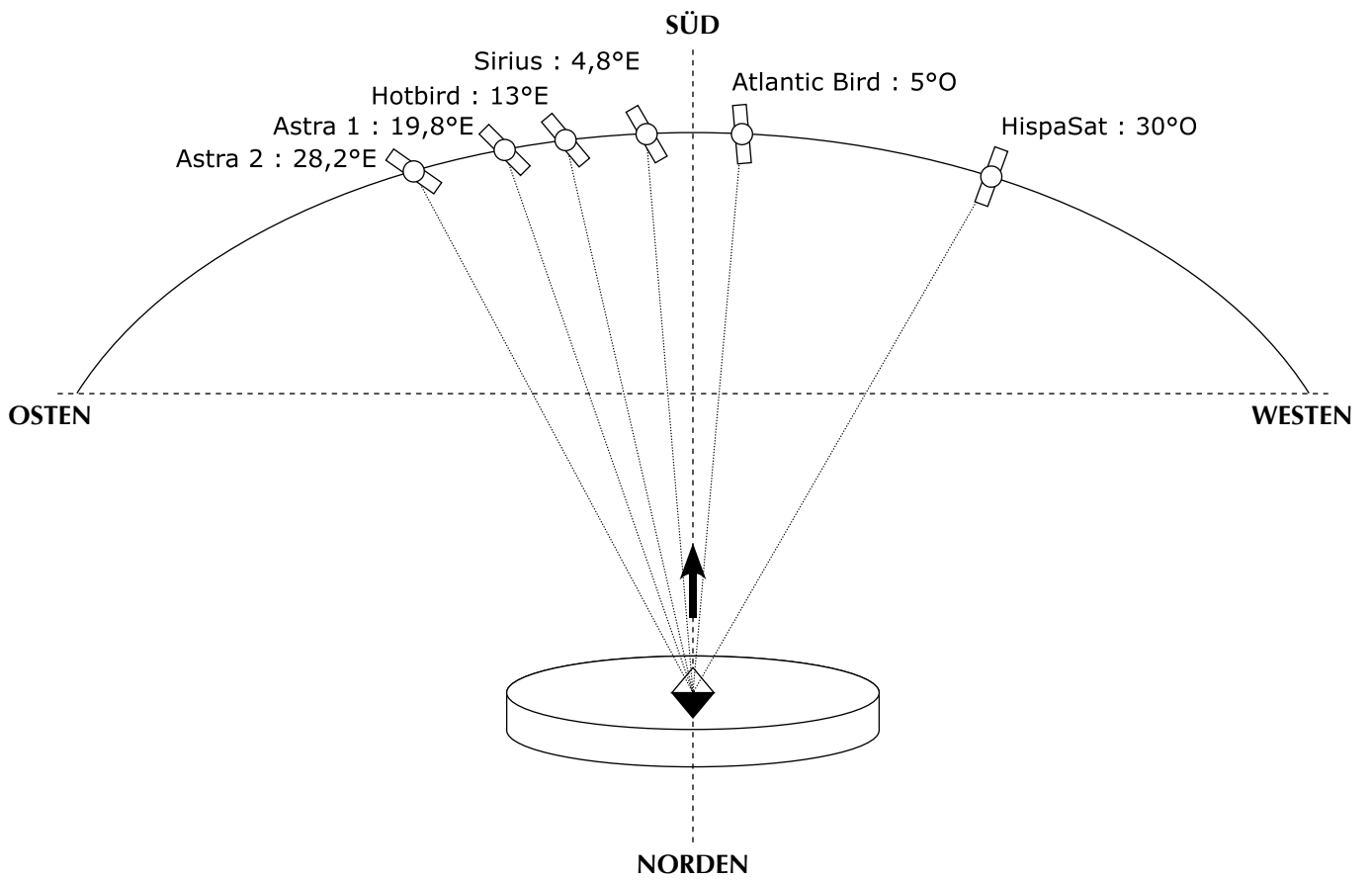

Inbetriebnahme

1. Sich versichern ob kein Hindernis (Baum, Dach, usw...) vor oder über der Anlage sich befindet.
2. Die Neigung der Anlage aussuchen mit die Karte Seite 16 bis 18. Drehen Sie den Knopf im Uhrzeigersinn um die Anlage nach oben zu bringen.
3. Schalten Sie der Fernseher an, und auf Kanal AV gehen. Schalten Sie der Receiver an.
4. Die Innerschraube, dann die Außenschraube von der Mast-Halterung aufdrehen.
5. Die Anlage nach Süd drehen bis ein Bild auf das Fernseher kommt.
6. Empfang verfeinern durch Neigung oder Drehung.
7. Ziehen Sie leicht die Außenschraube der Mast-Halterung an um die Anlage zu befestigen.

N.B. : Je nach Stellung des Fahrzeugs, soll man die Neigung der Antenne ändern.

Schliessungsprinzip

1. Die Außenschraube von der Mast-Halterung aufdrehen, dann die Anlage in Schliessungs-Position bringen (LNB nach hinter des Wagens).
2. Drehen Sie den Knopf im andersherum der Uhrzeigersinn um die Anlage nach unter zu bringen.
3. Ziehen Sie die Außenschraube dann die Innerschraube vom Mast-Halterung an.
4. Schalten Sie den Receiver aus. Im Falle eines längeren Stillstandes ist es empfehlenswert, die Sicherung des Receivers herauszunehmen.
5. Schalten Sie das Fernseher aus.

Warnung : die Garantie wird storniert wenn Sie die Anlage nicht nach unter bringen während den Fahrt.

Wie Ihre Neigung zu finden*

Weil Sie mobil sind, kann das Wagen oder die Anlage nicht ganz flach sein. Es ist trotzdem einfach Ihre Neigung zu finden.

Achtung:

Grösser Ihre Spiegel ist, kleiner wird die Neigungs-Abstand und umgekehrt.

** : Die Werte und Karten sind nur annähernd angegeben. Die Werte können sich ändern je nach Standort, oder Ihr Wohnmobil steht mehr oder weniger im horizontalen.*

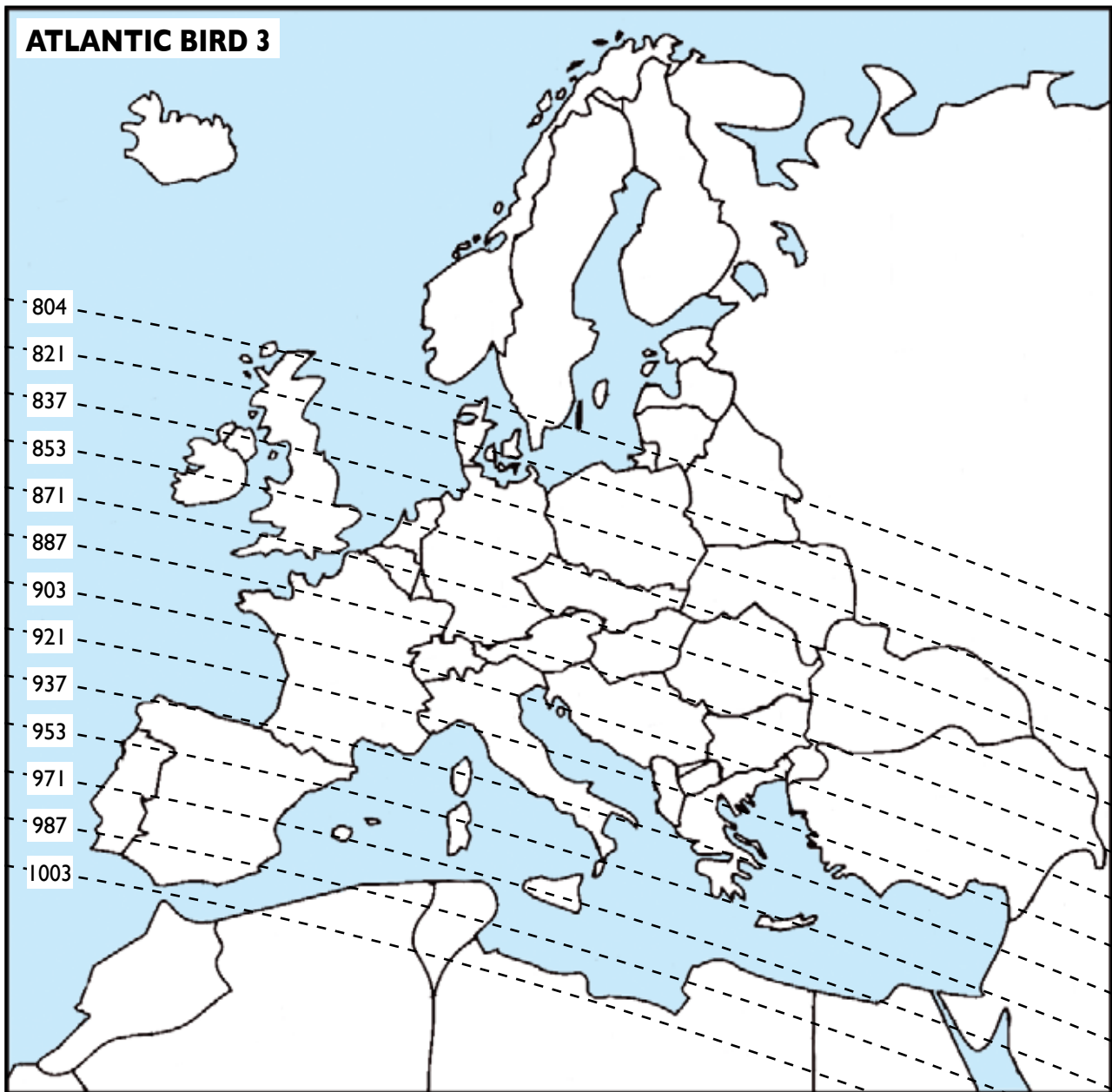

*Die Werte und Karten sind nur annähernd angegeben.
Die Werte können sich ändern je nach Standort, oder Ihr Wohnmobil steht mehr oder weniger im horizontalen.*

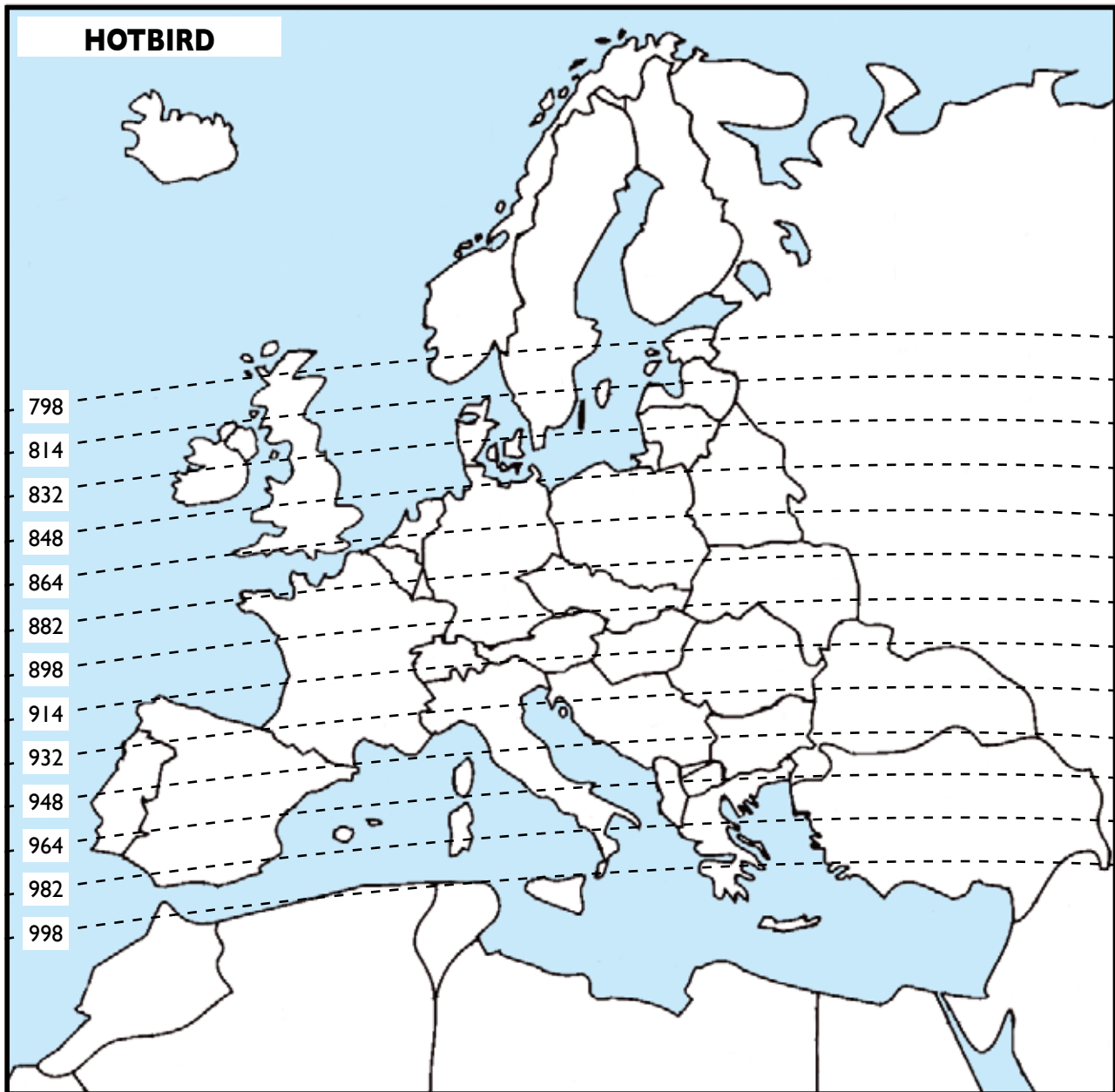

*Die Werte und Karten sind nur annähernd angegeben.
Die Werte können sich ändern je nach Standort, oder Ihr Wohnmobil steht mehr oder weniger im horizontalen.*

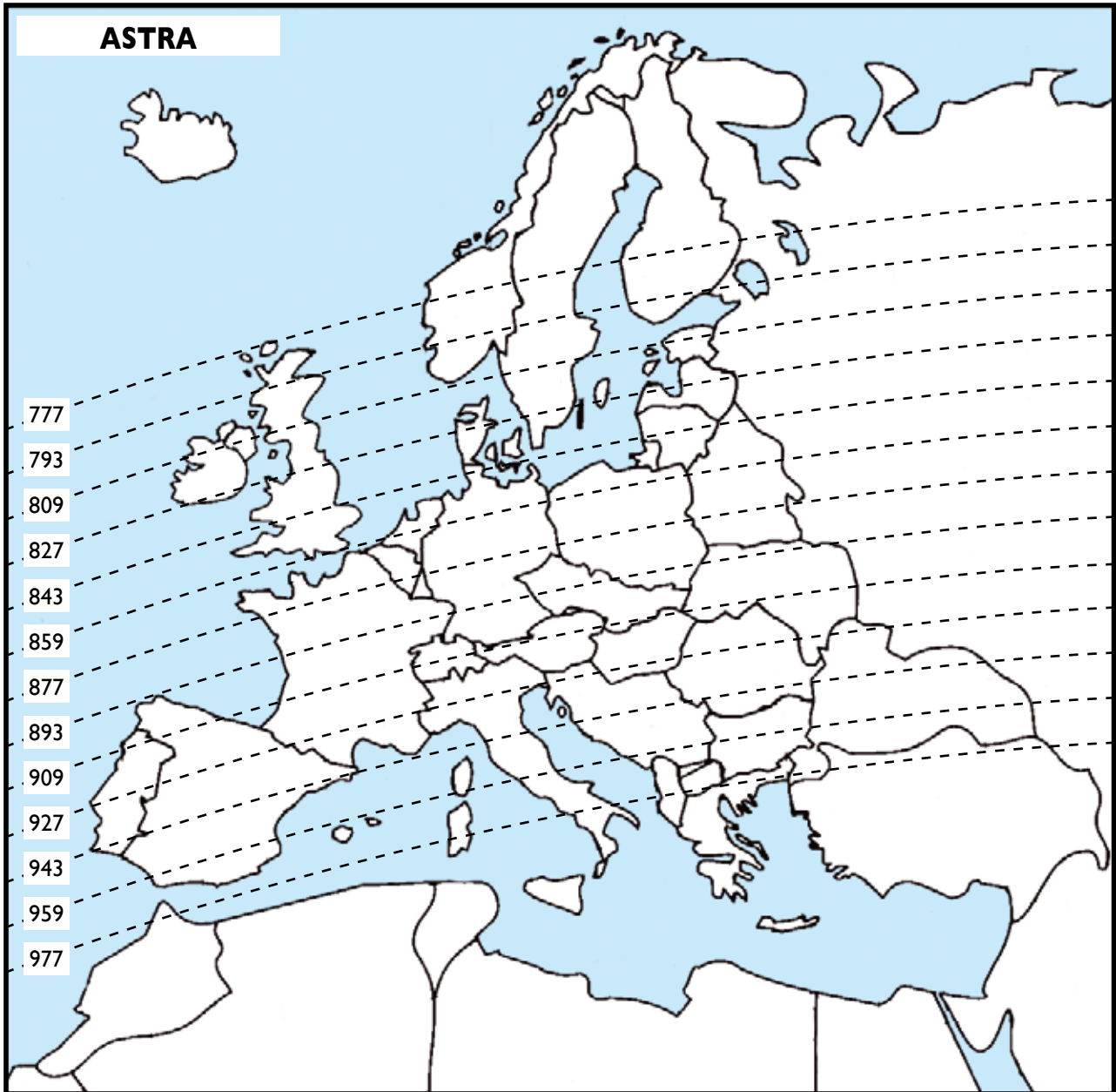

*Die Werte und Karten sind nur annähernd angegeben.
Die Werte können sich ändern je nach Standort, oder Ihr Wohnmobil steht mehr oder weniger im horizontalen.*

Räte um ein Receiver einzustellen

1. Positionieren Sie den Receiver in ein gelüftet und zugänglich Platz.
2. Bringen Sie der Koaxial-Kabel vom Anlage zum Receiver, dann anschliessen.
3. Schliessen Sie den Fernseher zum Receiver an.
4. Schliessen Sie den Decoder, wenn Sie eins haben, zum Receiver mit ein Scart-Kabel an.
5. Jetzt können Sie der Stromversorgung unternehmen : **die + Leitung muss unbedingt mit ein 5 Amp. Sicherung gesichert sein.** Er wird ebenfalls geraten, einen Schalter zu stellen

Warnung :

- Sie müssen unbedingt die gelieferten Kabel benutzen ohne sie zu schneiden noch sie zu ändern. Wenn Sie das nicht respektieren, können Sie Probleme haben die nicht in Garantie genommen werden.
- Verwenden Sie keine bestehenden koaxialen Schaltungen: die Empfangsqualität kann stark geändert werden. Jeder Anschluss hat einen Qualitätsverlust des Empfangssignals zur Folge. Kabel unterschiedlicher Naturen können ebenfalls die Qualität des Signals beeinflussen.
- In jederfall, soll eine direkte Leitung mit ein 5 Amp. Sicherung, ohne Unterbrechung, vom Batterie zum Receiver eingestellt sein. Niemals ein bestehenden + Leitung benutzen.
- Wenn Sie diese Informationen nicht folgen, könnte es Umfälle geben bei Kurzschluss.
- Das Garantie wird storniert wenn Sie diese Instruktionen nicht folgen.

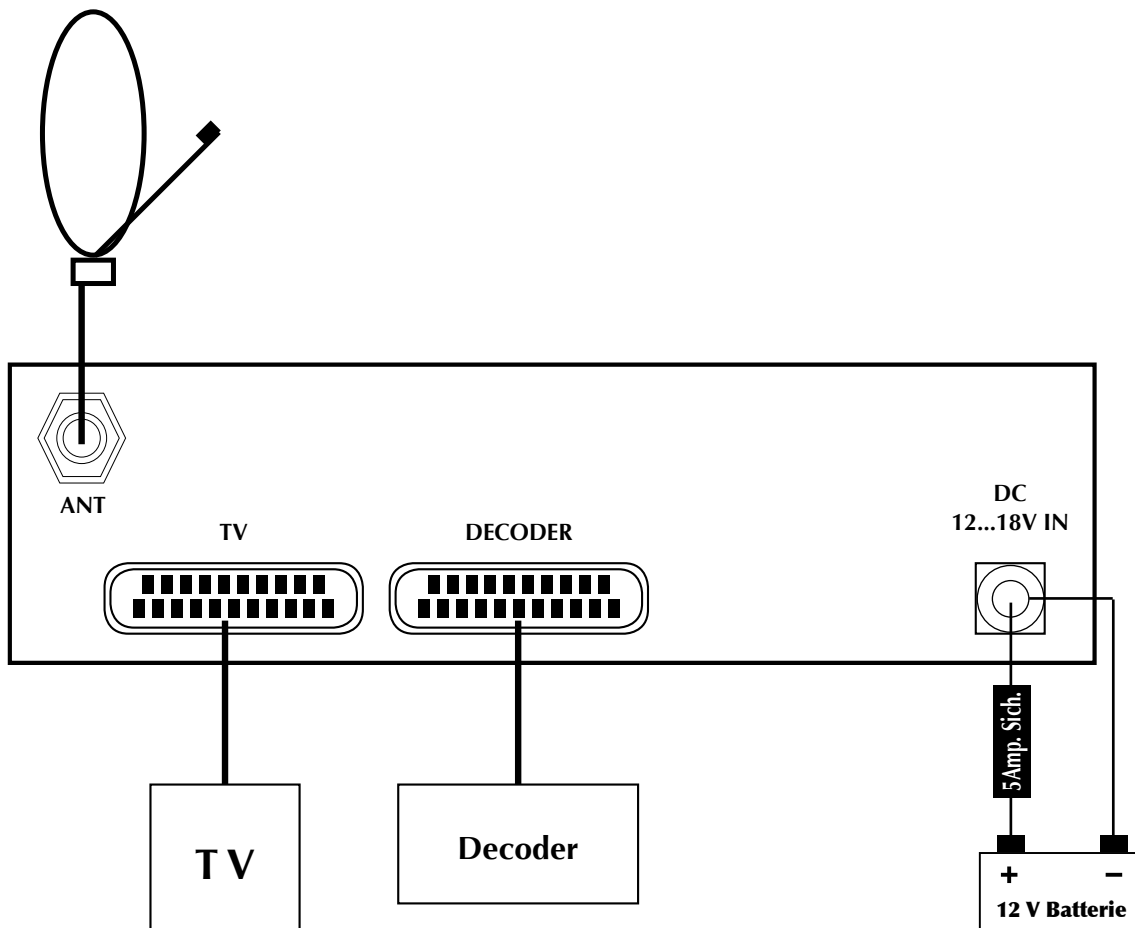

Wind Klassifizierung

Zur Information, die folgende Tabelle zeigt die verschiedene Windkategorien.

Ab einer Windstärke 5, ist es ratsam die mobilen Ausrüstungen (Solarmodulen, Satantennen), zu schliessen.

Ab einer Windstärke 7, unbedingt diese Ausrüstungen schliessen !

| Stärke | Bezeichnung | Windgeschwindigkeit | | | | Wirkung am Boden |
|--------|-----------------------|---------------------|------|-----|------|---|
| | | Knoten | | Kmh | | |
| 0 | Ruhig | 1 | 1 | 1 | 1 | Rauch steigt gerade auf |
| 1 | Sehr leichte Brise | 1 | 3 | 1 | 5 | Der Rauch zeigt die Windrichtung an |
| 2 | Leichte Brise | 4 | 6 | 6 | 11 | Mann spürt den Wind im Gesicht, Blätter bewegen sich. |
| 3 | Kleine Brise | 7 | 10 | 12 | 19 | Fahnen flattern, Blätter immer in Bewegung. |
| 4 | Schöne Brise | 11 | 16 | 20 | 28 | Staub und Sand fliegen, kleine Äste biegen sich. |
| 5 | Gute Brise | 17 | 21 | 29 | 38 | Kleine Bäume schaukeln, Baumspitze bewegen sich |
| 6 | Frischer Wind | 22 | 27 | 39 | 49 | Mann hört den Wind pfeifen. |
| 7 | Starker frischer Wind | 28 | 33 | 50 | 61 | Bäume biegen sich, schwer gegen den Wind zu gehen. |
| 8 | Windböhen | 34 | 40 | 62 | 74 | Mann kann nicht mehr gegen den Wind gehen, Äste fallen. |
| 9 | Starke Windböhen | 41 | 47 | 75 | 88 | Mann kann nicht mehr gegen den Wind gehen, Wind kann Gebäude zerstören. |
| 10 | Sturm | 48 | 55 | 89 | 102 | Kinder fliegen herum !! |
| 11 | Starker Sturm | 56 | 63 | 103 | 117 | |
| 12 | Wirbelsturm | 64 | plus | 118 | plus | |

Bei nicht Schliessung der Antenne mit starkem Wind, entfällt der Garantiesanspruch.



WEEE Direktive (Nur Europäische Union und EWR).

Dieses Symbol weist darauf hin, dass dieses Produkt gemäß Richtlinie über Elektro- und Elektronik-Altgeräte (2002/96/EG) und nationalen Gesetzen nicht über den Hausmüll entsorgt werden darf. Dieses Produkt muss bei einer dafür vorgesehenen Sammelstelle abgegeben werden. Dies kann z.B. durch Rückgabe beim Kauf eines ähnlichen Produkts oder durch Abgabe bei einer autorisierten Sammelstelle für die Wiederaufbereitung von Elektro- und Elektronik-Altgeräten geschehen. Der unsachgemäße Umgang mit Altgeräten kann aufgrund potentiell gefährlicher Stoffe, die häufig in Elektro- und Elektronik-Altgeräte enthalten sind, negative Auswirkungen auf die Umwelt und die menschliche Gesundheit haben. Durch die sachgemäße Entsorgung dieses Produktes tragen außerdem Sie zu einer effektiven Nutzung natürlicher Bodenschätze bei. Informationen zu Sammelstellen für Altgeräte erhalten Sie bei Ihrer Stadtverwaltung, dem öffentlich-rechtlichen Entsorgungsträger, einer autorisierten Stelle für die Entsorgung von Elektro- und Elektronik-Altgeräten oder Ihrer Müllabfuhr.

(EWR : Norwegen, Island und Liechtenstein)

ALDEN – Garantie

Die ALDEN-Garantie deckt folgendes ab:

Die Garantien für gewährte Fertigungsfehler betragen für den Käufer ab Rechnungsdatum wenn er das Garantieschein zurück an Alden geschickt hat. Wenn Alden kein Garantieschein bekommt, wird das Garantie nur für ein Jahr gemacht. Um über die Garantie für die Produkte profitieren zu können, wird empfohlen, die Rechnung unbedingt aufzubewahren.

Achtung: Jeder Eingriff, der ohne schriftliche Vereinbarung von Seiten der SAS ALDEN Loisirs et Techniques durchgeführt wird, führt zur Nichtigkeit der Garantie. Dem Kunden und dem Käufer steht keine Entschädigung zu, welcher Art sie auch sein möge entweder Ausbau, Widereinbau oder Gebrauchsentziehung unter 30 Tage. Die SAS ALDEN Loisirs et Techniques kann für Vorfälle oder Schäden, die infolge Nichtbeachtung der Empfehlungen der SAS ALDEN Loisirs et Techniques entstanden sind, nicht verantwortlich gemacht werden. Zur Erinnerung: Jede elektrische Anlage muss durch eine entsprechende Sicherung geschützt sein.

Die Montagen müssen gemäß den Regeln des Artikels durchgeführt werden. Der Installateur und der Benutzer müssen die Bestimmungen und die Gesetze kennen (wie zum Beispiel die Straßenverkehrsordnung) sowie die gesetzlichen Verfügungen auf dem Gebiet der Nutzlast. Der Installateur und der Benutzer müssen über die Montagerregeln informiert sein. Der Installateur und der Benutzer haben kein Anrecht auf Entschädigung oder eine Garantie im Fall der Nichtbeachtung dieser Regeln.

Jedoch profitieren Sie, in jedem Fall, über die Bestimmungen der gesetzlichen Garantie, insbesondere diejenigen, bezüglich der Garantie der versteckten Laster.

Achtung: Die Anwendung der Garantien sowie eine eventuelle Rückgabe unterliegen einer vorangehenden Vereinbarung der SAS ALDEN Loisirs et Techniques. Die eventuelle Rückgabe erfolgt frei Haus und gehen zu Lasten der Spediteure (Kunde, für die Rückgabe ALDEN; ALDEN, für die Rückgabe Kunde). Im Falle eines Antrages auf Express oder in ChronoPost gehen die Rückgabepesen Kunde zu Lasten des Kunden.

Von der ALDEN-Garantie ausgeschlossen sind:

- die Ersetzung von Verbrauchsteile und Verschleißteile;
- die anormale oder nicht entsprechende Benutzung der Produkte. Wir laden Sie in dieser Hinsicht dazu ein, die mit den Produkten gelieferte Bedienungsanleitung aufmerksam zu lesen;
- die mit den Zubehöerteilen verbundenen Ausfälle oder infolge schlechter Montage;
- die Fehler und ihre Folgen, die durch den Eingriff eines nicht durch SAS ALDEN genehmigten Mechanikers entstehen;
- die Fehler und ihre Folgen, die infolge einer nicht bestimmungsgemäßen Verwendung des Produkts entstehen;
- die Fehler und ihre Folgen die infolge jeglicher äußerlichen Ursache entstehen.

Garantie

ALDEN empfiehlt die Montage von Fachleuten durchführen zu lassen.

Wenn der Käufer persönlich die Installation durchführt, ist dieser für die Sicherheit verantwortlich.

In diesem Fall heißt es, dass der Käufer über die notwendigen Kompetenzen verfügt. Er verpflichtet sich, die, von den Fachleuten angewendeten, gebräuchlichen Regeln und die im Anwendungsland geltenden Gesetze zu achten. Er verwendet das Produkt nur zum vorgesehenen Zweck.

Garantie : Im Störfall, kontaktieren Sie Ihren Händler.

Achtung: Die Garantie wird storniert wenn Sie eine Eingriff durchführen ohne eine schriftliche Zustimmung von Alden zu haben.

Füllen Sie diesen Schein aus und schicken Sie ihn zusammen mit einer Fotokopie der Rechnung an die folgende Adresse: ALDEN - Z.A. du Hairy - F-67230 HUTTENHEIM.

Garantieschein

NAME, Vorname:

Adresse:

.....

Postleitzahl:

Stadt :

Händler :

Kaufdatum:

Produkt:.....

Seriennummer des Demodulators:.....